



www.bikepro.de

Montage Anleitung



BBF Bike GmbH
Carenaallee 8
15366 Hoppegarten, Germany
Tel. 03342 354341
Email. info@bbf.bike

Designed in U.S.A.
© 2019 Alchemy Metals
Made in Taiwan



Packe dein Cruzee aus!

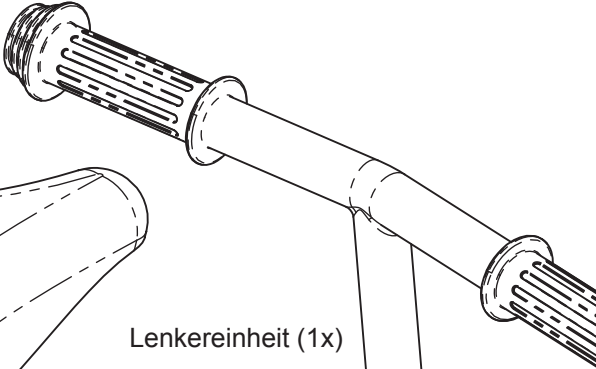

Lenkereinheit (1x)

Sattel / Sattelstütze, kurz (1x)
Sattelstütze, lang (1x)

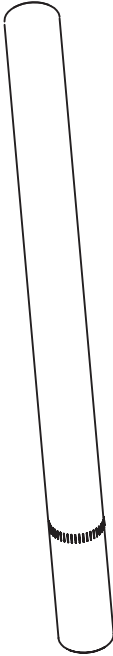
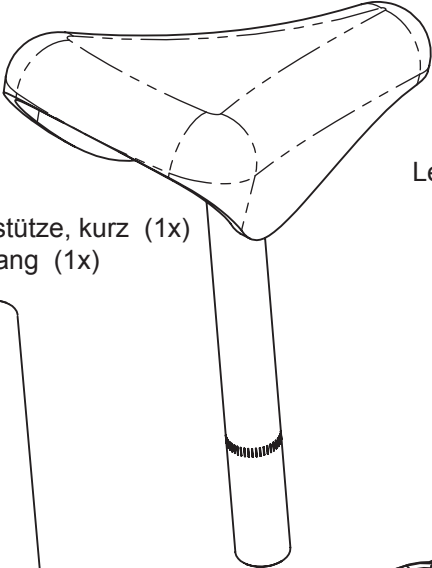

Sattelklemme (1x)

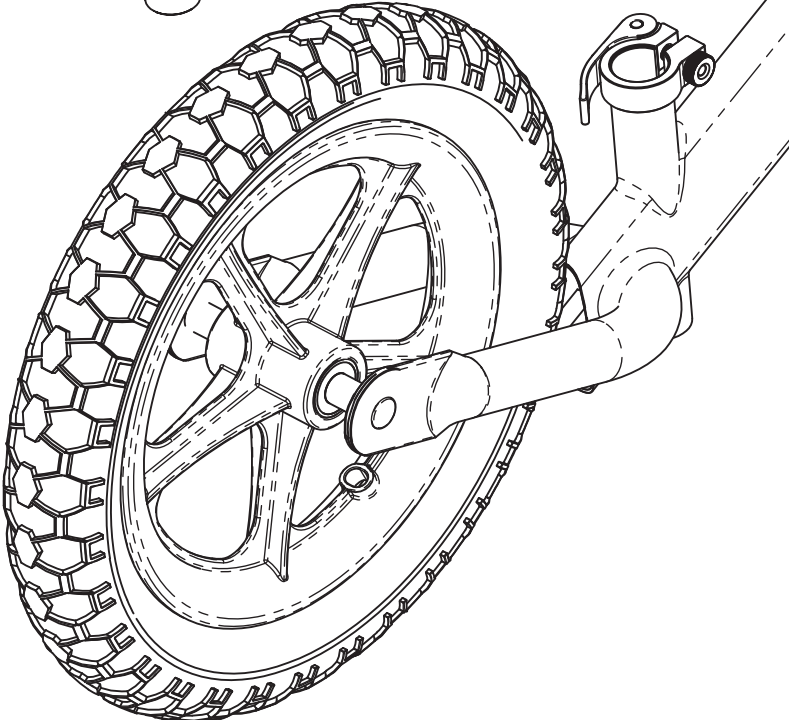

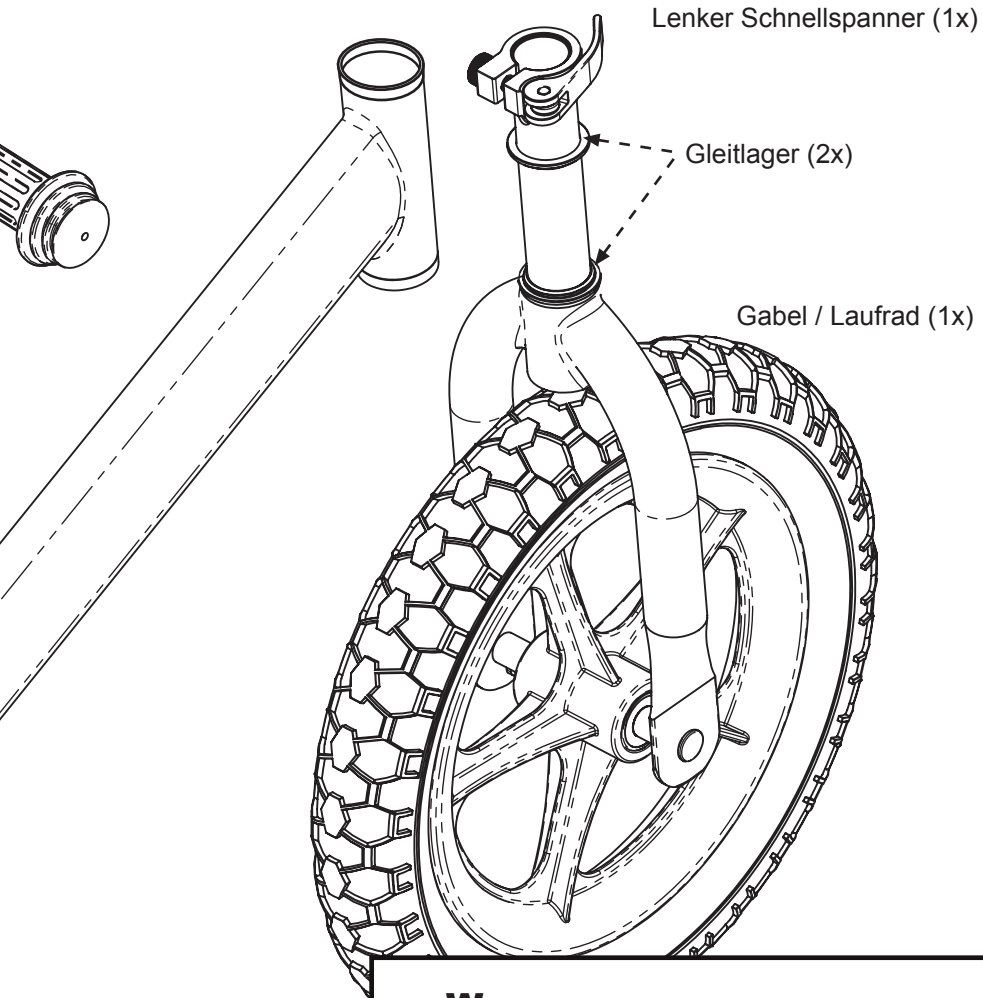

Warnung



Ungeeignet für Kinder
unter 36 Monaten.
Kleinteile.

Helm und Schutzkleidung
wird empfohlen.

Nicht im Straßenverkehr
benutzen.

Dieses Laufrad hat keine Bremsen
Maximale Belastbarkeit 34 kg

Lenker und Gabel Montage

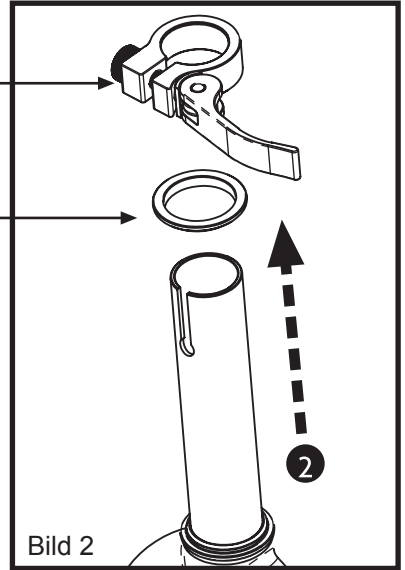
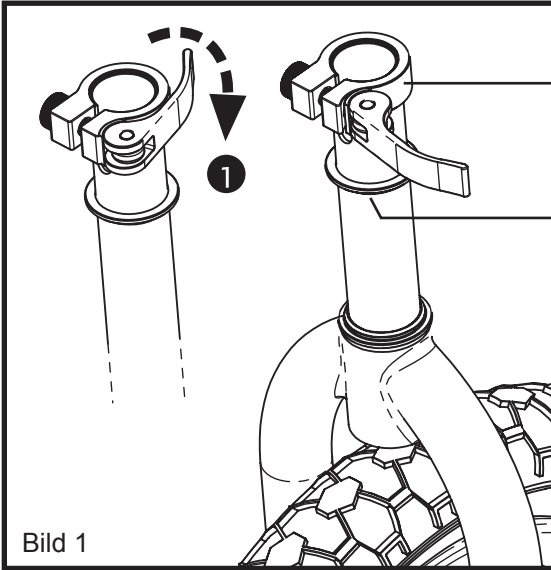

1. Schnellspanner öffnen
(Bild 1)

2. Schnellspanner und oberes Gleitlager entfernen
(Bild 2)

3. Gabel / Laufrad Einheit mit Gleitlager in das Steuerrohr schieben
(Bild 3)

4. Gleitlager und Schnellspanner auf den Gabelschaft stecken
(Bild 3)

5. Lenker in den Gabelschaft stecken
(Bild 4)

6. Lenker und Laufrad ausrichten
(Bild 4)

7. Schnellspanner festziehen
(Bild 5)

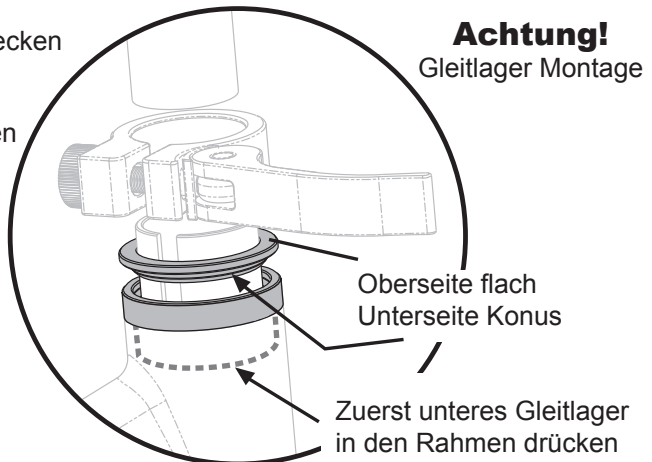

Achtung!
Gleitlager Montage

Oberseite flach
Unterseite Konus

Zuerst unteres Gleitlager
in den Rahmen drücken

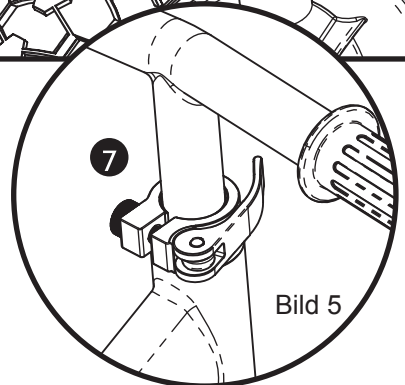
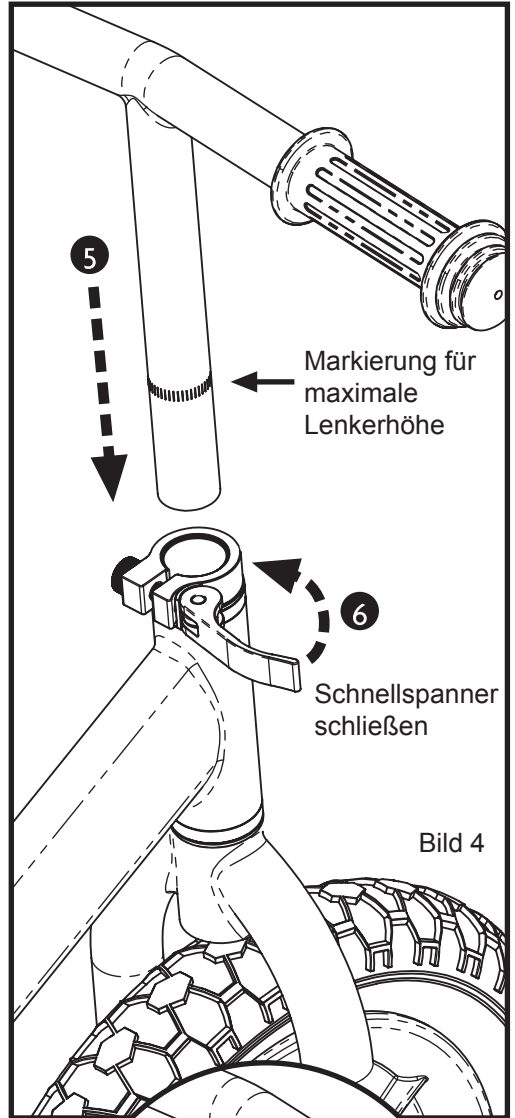
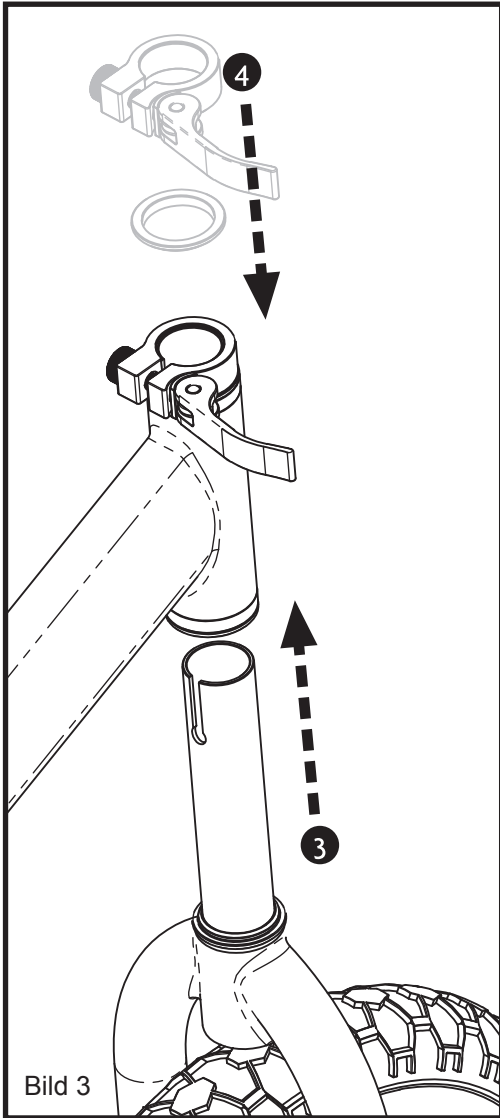

Scan diesen Code
für ein Montagevideo



Oder gehe online auf:
www.cruzee.com/assembly

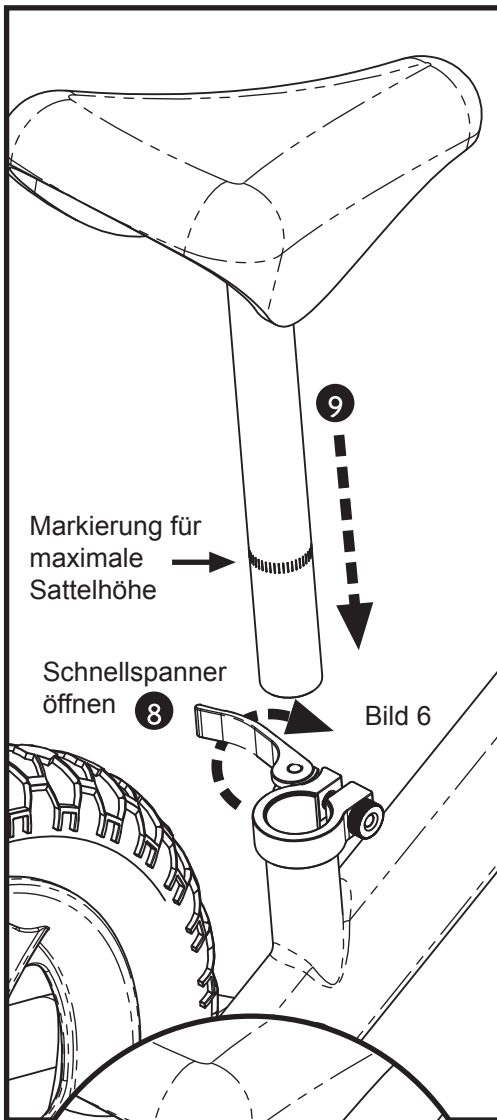

8. Schnellspanner öffnen
Bild 6

9. Sattelstütze montieren
Bild 6

10. Sattelhöhe einstellen, mit Rahmen ausrichten und Schnellspanner schließen
Bild 6

Die korrekte Sattelhöhe:

Wenn das Kind auf dem Sattel sitzt müssen beide Füße flach auf dem Boden stehen und die Knie müssen leicht gebogen sein.

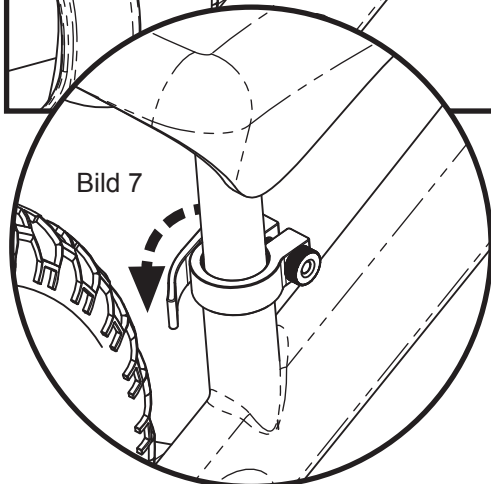

Für größere Fahrer:

Das Cruzee wird mit einer kurzen Sattelstütze geliefert an welcher der Sattel bereits montiert ist und einer separaten langen Sattelstütze. Das ermöglicht eine maximale Einstellbarkeit für Ihr Kind. Wenn die lange Sattelstütze benötigt wird, einfach die Schraube auf der Sattellrückseite herausrauben und die Sattelstütze tauschen. Anschließend den Sattel wieder mit der Schraube sichern.

Warnung

Das Cruzee hat zwei Schnellspanner für eine einfache Montage und Einstellung der Sattel- und Lenkerhöhe. Wenn die Schnellspanner nicht ordnungsgemäß installiert sind, können sich Sattel oder Lenker während der Fahrt lösen und zu schweren Verletzungen führen.

Ein Schnellspanner ist ein Mechanismus der einen Hebel zum Festziehen und Lösen nutzt. Wenn der Hebel geschlossen wird sollte die Klemme fest sitzen und ein Verdrehen der Sattelstütze oder Lenker verhindern.



Bild 1 Geschlossen



Bild 2 Offen

Achtung

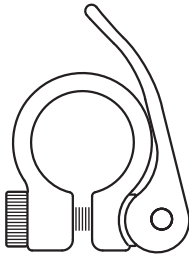
Den Schnellspanner nur von Hand betätigen. Niemals ein anderes Werkzeug wie einen Hammer benutzen um den Hebel zu schließen, da sonst der Hebel beschädigt werden könnte und/oder die Klemme.

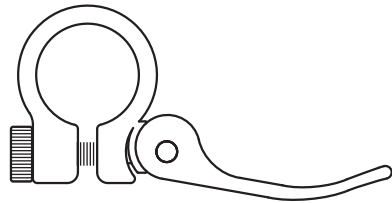

Bild 3



Bild 4

Nicht drehen!

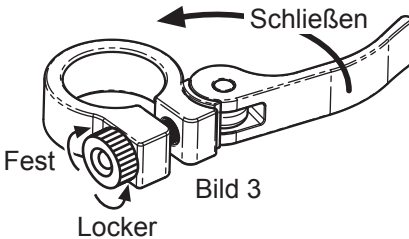
Den Schnellspanner immer vollständig schließen (Bild 1). Wenn sich der Schnellspanner zu leicht betätigen lässt, dann ist die Klemmkraft unzureichend. Öffnen Sie den Schnellspanner wieder und drehen Sie die Einstellschraube eine 1/8 Drehung in Uhrzeigerichtung. Jetzt den Schnellspanner wieder schließen. Niemals den Hebel drehen (Bild 4)! Die Klemme sollte fest genug sein um den Sattel und Lenker in der Höhe zu fixieren und ein seitliches Drehen von Hand zu verhindern.

Lässt dich der Hebel sehr schwer betätigen, dann können Sie die Klemmkraft verringern indem Sie die Einstellschraube eine 1/8 Umdrehung gegen den Uhrzeiger drehen (Bild 3). Prüfen Sie jetzt die Klemmkraft erneut. Wiederholen Sie den Vorgang bei Bedarf bis die optimale Klemmkraft erreicht ist.

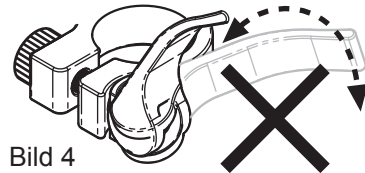
BITTE LESEN SIE DIESE ANLEITUNG VOR INBETRIEBNAHME DURCH UND VERSTEHEN SIE SIE VOLLSTÄNDIG.

Warnhinweise:

- ERSTICKUNGSGEFAHR - Unmontiertes Fahrrad und Verpackung enthalten Kleinteile. Von kleinen Kindern fernhalten.
- Wie bei anderen Fahrrädern kann die Verwendung des Cruzee-Laufrads gefährlich sein und zu Verletzungen oder zum Tod führen, selbst wenn die entsprechenden Sicherheitsvorkehrungen getroffen werden. Verwenden Sie den gesunden Menschenverstand und auf eigenes Risiko.
- Entsorgen Sie alle Plastikverpackungen und Verpackungsmaterialien ordnungsgemäß.
- Dieses teilweise zusammengebaute Laufrad muss von einem Erwachsenen gemäß dieser Anleitung vollständig zusammengebaut werden.
- Die Aufsicht durch Erwachsene ist jederzeit erforderlich.
- Nicht über die am Lenker und an der Sattelstütze angegebene Mindesteinstecklinie einstellen.
- Der Höhenbereich reicht von 60 cm bis 120 cm Körpergröße. Die maximale Belastung sollte 34 kg nicht überschreiten. Zugelassen für Kinder ab 3 Jahren.
- Fahren Sie niemals in der Nähe von Stufen, öffentlichen Straßen, Fahrzeugen, Wasser, Schwimmbädern, schrägen Einfahrten, Hügeln, nassen / eisigen Bedingungen, bei Nacht oder auf rauen und unebenen Oberflächen. Nur zur Verwendung auf glatten Oberflächen, die keinen Sicherheitsrisiken ausgesetzt sind.
- Das Cruzee hat keine Bremsen. Der Fahrer muss mit den Füßen anhalten. Der Fahrer sollte nur so schnell fahren, dass er jederzeit sicher und kontrollierbar anhalten kann.
- Es kann immer nur ein Fahrer gleichzeitig fahren. Niemals mehr als einen Fahrer auf einem Cruzee-Laufrad zulassen.
- Der Sattel sollte so eingestellt sein, dass der Fahrer jederzeit den Boden berühren kann.
- Beim Fahren immer einen Helm tragen. Wenn beim Fahren kein richtig eingestellter und passender Helm getragen wird, kann dies zu schweren oder tödlichen Verletzungen führen.
- Cruzee-Fahrer sollten immer angemessene Schutzausrüstung tragen.
- Waschen Sie Ihr Cruzee nur mit milder Seife und Wasser.
- Bitte bewahren Sie dieses Dokument zum späteren Nachschlagen auf.

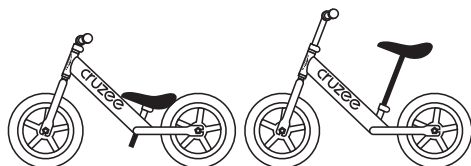
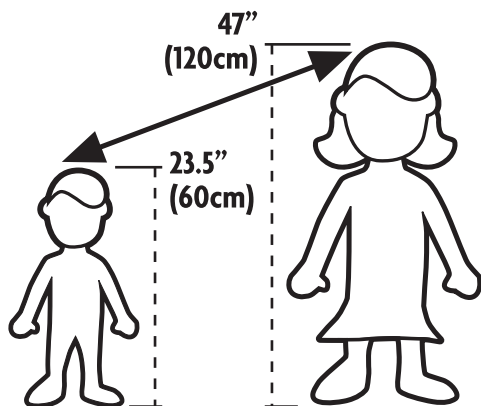

Sitzhöhe: 28-48 cm